

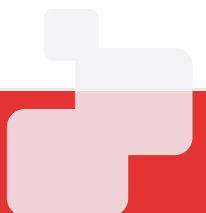

AdvanLift™

Système interactif Lift and Learn

AdvanLift™ est un système de recommandation de produits et de vente croisée avec barquette idéal pour les cosmétiques, les chaussures, le vin, etc.



AdvanLift est un système de **recommandation de produits** et de **vente croisée** avec barquette idéal pour les cosmétiques, les chaussures, le vin, etc.

AdvanLift utilise la technologie RFID et, en option, un écran interactif pour améliorer l'expérience de shopping des clients dans les magasins de détail.

En prenant simplement un produit dans le plateau d'AdvanLift, les clients voient des avantages, des conseils d'experts, des vidéos sur la façon d'utiliser le produit et des produits recommandés.

Le **processus d'utilisation** est le suivant :

1. Le client récupère un article dans l'étagère
2. Le sous-système RFID d'AdvanLift détecte quel produit a été prélevé
3. L'écran d'AdvanLift affiche des images du produit, ainsi que des avantages, des conseils d'experts, des vidéos sur la façon d'utiliser le produit et des produits recommandés.
4. Avec l'écran tactile AdvanLift, le client peut parcourir d'autres produits, demander à un employé d'apporter un produit, etc.

Avantages :

- Augmente les ventes dans les magasins de détail
- Augmente le taux de conversion
- Augmente les ventes croisées
- Améliore l'expérience d'achat des clients
- Fournit des recommandations
- Amusant à utiliser
- Espaces publicitaires
- Génère des informations sur les intérêts des utilisateurs
- Le contenu et l'interface utilisateur peuvent être mis à jour à distance

Applications :

- Magasins de cosmétiques
- Pharmacies
- Magasins de chaussures
- Boutiques gourmandes



Le contenu et l'interface utilisateur d'AdvanLift peuvent être mis à jour à distance très facilement, au moyen du logiciel **AdvanCloud basé sur le cloud**. Tous les événements sont enregistrés et stockés dans AdvanCloud. Ces informations peuvent ensuite être analysées à des fins d'intelligence d'affaire :

- Nombre d'utilisateurs qui utilisent AdvanLift
- Produits que les clients ont récupérés dans le plateau d'AdvanLift
- Produits recommandés que les clients sélectionnent à l'écran
- Produits que les clients demandent d'apporter par un employé
- Etc.

AdvanLift **comprend** :

- Sous-système RFID, avec quatre antennes
- En option : écran tactile
- Ordinateur embarqué
- Gestion du contenu et de l'interface utilisateur : logiciel basé sur le cloud

Dimensions du système

Plateau

Vue de face

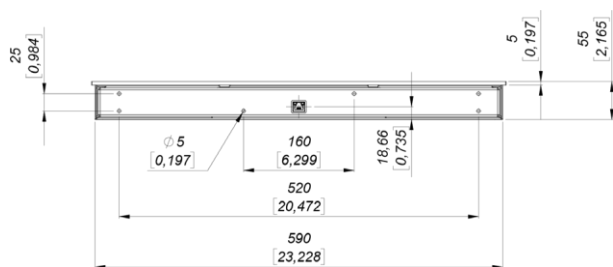

Vue de dessus

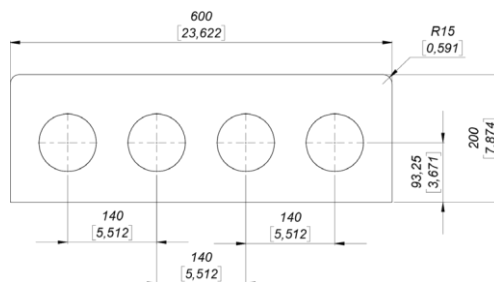

Vue latérale

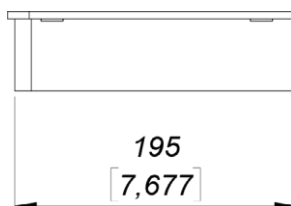
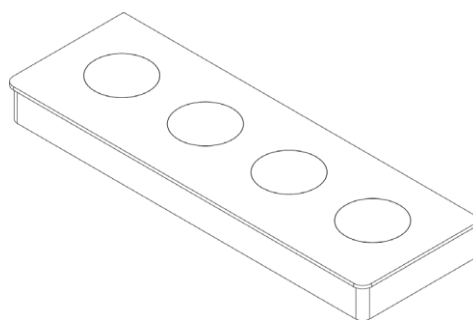

Unités en millimètres et [pouces]

Dimensions du système

Écran 16 pouces

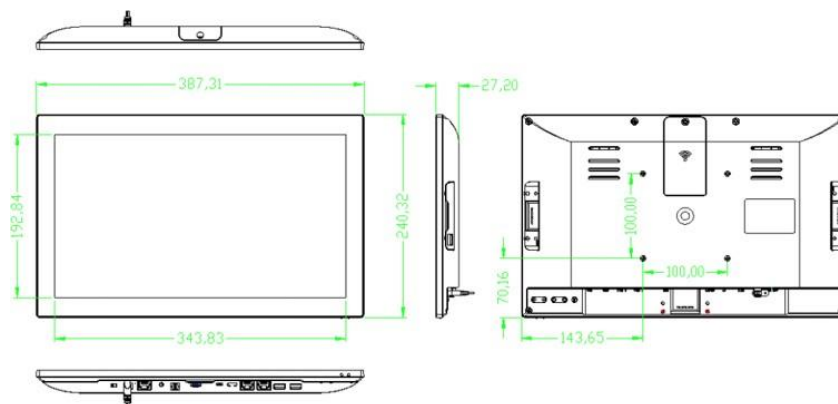

Écran 21 pouces

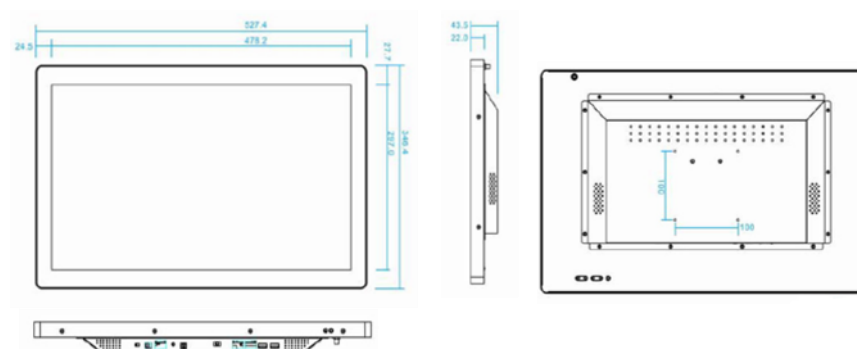

Écran 42 pouces

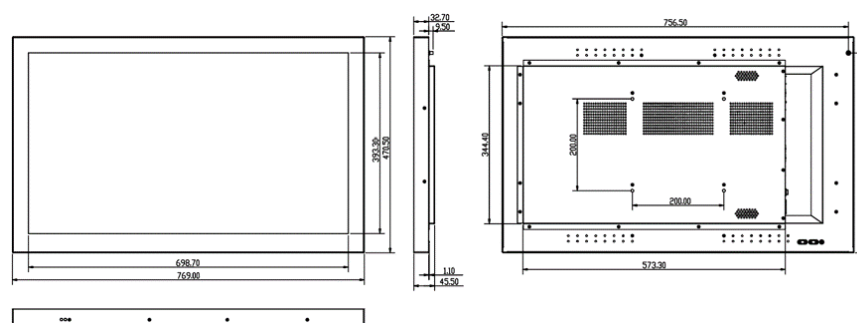

Unités en millimètres et [pouces]

Spécifications techniques

Options	La couleur du plateau peut être personnalisée
Finition par défaut	Blanc
Taille de l'écran	16 pouces, 21 pouces, 42 pouces
Technologie d'écran tactile	Capacité projetée
Fréquence RFID	Double bande (ETSI et FCC)
Puissance de sortie RF	Programmable de -5 dBm à 30 dBm par pas de 0,5 dBm
Conformité aux normes	EPC global Gen2 (ISO 18000-6C)
Polarisation des antennes RFID	Circulaire
Taille	641 mm x 216 mm x 74 mm 25,2 pouces x 8,5 pouces x 2,9 pouces
Poids du plateau	14,5 Kg
Plage de température	0°C à +40°C

Référence produit

SKU

UHF-RFID-ALT-N

