



Étiquettes RFID CD/DVD

Afin de répondre aux exigences des bibliothèques pour gérer le processus d'étiquetage de manière aussi efficace que possible, APTQ a développé le Programme d'Étiquettes pour Bibliothèques.

Le programme complet englobe une vaste gamme d'étiquettes EM et RFID, y compris des étiquettes RFID pour CD/DVD, adaptées à diverses applications. Avec un assortiment de tailles et de finitions, ces étiquettes répondent aux formats médiatiques en constante évolution dans les bibliothèques. L'utilisation d'étiquettes de bibliothèque EM et/ou RFID garantit une circulation sécurisée des documents. En employant des étiquettes de haute qualité, les bibliothèques peuvent s'attendre à un service fiable sur une période prolongée.

Les disques compacts, tels que les CD Blu-ray, DVD et CD-ROM, sont protégés en appliquant une étiquette de protection intégrant une puce RFID directement sur le disque. Ces étiquettes conviennent à la fois aux collections en circulation et non-circulantes, assurant une protection complète pour divers types de supports.

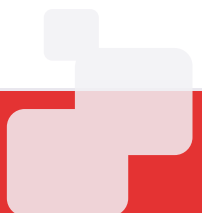

Étiquettes RFID pour CD/DVD

RFID CD/DVD étiquette Ø 115

mm ISO 15693, ISO 18 000-3

Mode-1 NXP ICODE SLIX2 IC

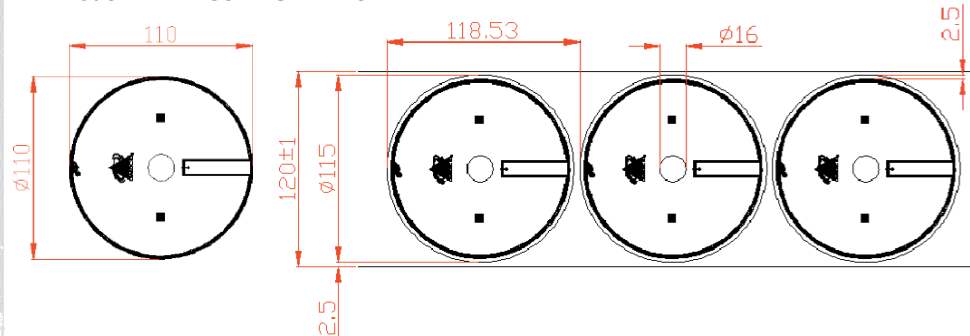

Dimensions mécaniques :

Taille de l'antenne :	Ø 110 mm
Tolérance :	+0,5 mm
Taille de la découpe :	120 mm
Tolérance :	+/- 1 mm
Espacement, longueur :	118.53 mm
Distance entre la découpe et le bord de la bande :	2,5 mm
Longueur de l'antenne à la découpe :	2,5 mm +/- 0,5 mm

Détails du rouleau :

Largeur de la bande (A) :	120+/- 1mm
Diamètre interne du noyau (B) :	76 mm
Épaisseur du noyau (C) :	6 - 8 mm

Structure du produit :

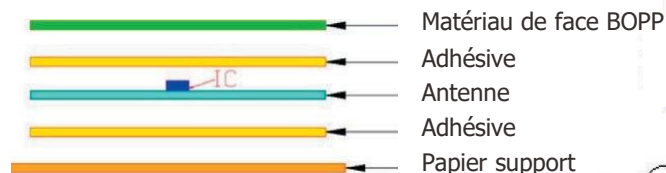

Spécification électrique :

Fabricant / CI : NXP ICODE SLIX2 Matériaux du substrat : PET

Traitement de l'antenne: Gravure à l'aluminium

Protocole : ISO / IEC / 15693

Mémoire : 2,5 Kbit

Fréquence : 13,56 MHz Working mode: passive

Conservation de données : 100 000 cycles (50 ans)

Exigences environnementales :

Température en fonction / Humidité : -40 ~ +85 C / 20% ~ 60% RH

Température de stockage / Humidité : -40 ~ +85 C / 20% ~ 60% RH

at 20 ~ 30 C / 20% ~ 60% RH

Garantie de la qualité du produit :

1 ans dans des sacs antistatiques fermés



Étiquettes RFID pour CD/DVD

SKU : RFID-CDBL-N